

FEIDER
MACHINES

Szopa ogrodowa, metalowa
INSTRUKCJA UŻYTKOWNIKA
Instrukcja montażu

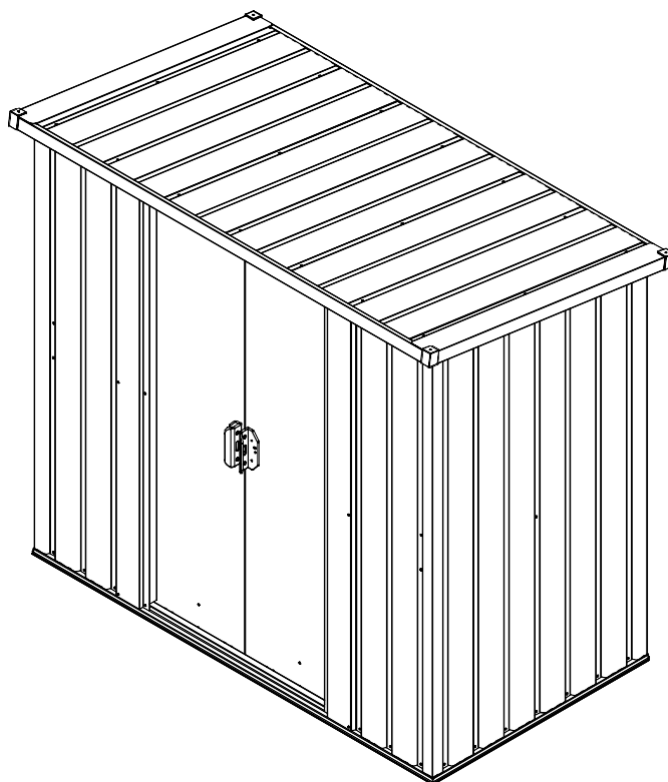

FAJ130

Instalacja zajmuje 1-1.5 godziny dwu osobom. Szybki i łatwy montaż.

Ściany wzmocnione kryzami

Dostępna w różnych rozmiarach

BUILDER SAS

32 impasse Aristide Bergès, ZI du Casque, 31270 CUGNAUX - FRANCE

PRZED ROZPOCZĘCIEM PRACY

Instrukcja Użytkownika

Przed instalacją skontaktować się z administracją lokalną i sprawdzić, czy wymagane jest zezwolenie na budowę. Zapoznać się z instrukcją obsługi. Informacje i wskazówki ułatwią budowę.

Instrukcje montażu

Instrukcje są podane w niniejszym podręczniku i zawierają wszystkie informacje niezbędne dla budowy. Przed rozpoczęciem przejrzeć instrukcję. Podczas montażu zachować podaną tu kolejność czynności. Pamiętaj: montaż wymaga dwu osób i całego dnia pracy.

Części

Sprawdzić, czy jest komplet części potrzebnych do budowy.

Podczas sprawdzania listy części posługiwać się numerami części.

Zapoznać się ze sprzętem i mocowaniami. Elementy mocujące są zapakowane w kartonie. Dla wygody, jest tam więcej elementów niż potrzeba.

MOGĄ BYĆ POTRZEBNE NARZĘDZIA

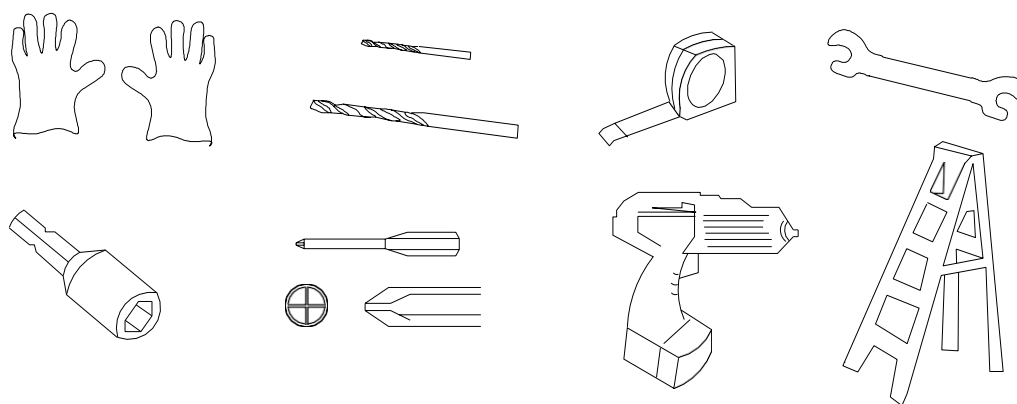

Podczas mocowania blach i parapetów używać mocnych rękawic ochronnych.

PLANOWAĆ DZIAŁANIA

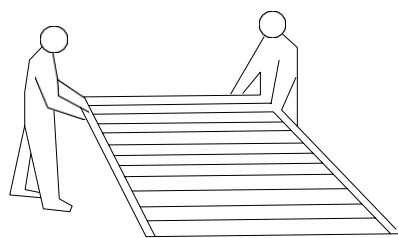

Montaż wymaga dwu osób i całego dnia pracy.

Monitorować pogodę:

Wybrać dzień bezdeszczowy i spokojny. **Nie próbować montażu w czasie wiatru**, bo podnosi to ryzyko uszkodzenia paneli i urazów/ Uważać na wilgotnym bądź błotnistym gruncie.

Praca zespołowa:

Gdy tylko możliwe, pracę powinny wykonywać co najmniej dwie osoby. Jedna rozkłada części i panele, a druga zajmuje się łącznikami i narzędziami.

PLANOWAĆ DZIAŁANIA

Wybór miejsca

- Unikać miejsc pod drzewami, bo będzie trzeba zbierać liście, a złamane gałęzie stwarzają ryzyko.
- Niewielkie drzewa, krzaki bądź ogrodzenie w mogą być przydatne jako osłona przed wiatrem.

Przygotowanie miejsca

Miejsce musi zostać przygotowane, podłoże wyrównane i sprawdzone poziomnicą.

Podstawa może zostać zbudowana z drewna bądź betonu, co zapobiega przenikaniu wilgoci do szopy. **Szopa nie jest zaprojektowana do ustawiania bezpośrednio na trawie.** Poza tym, grunt rozmięknie w deszczowe dni.

Jeżeli budowana jest podstawa betonowa, powinna mieć właściwe nachylenia zapobiegające napływowi wody do wnętrza.















Przed rozpoczęciem montażu beton musi się zawiązać, co wymaga czasu.







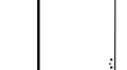

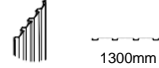
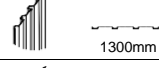
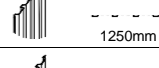
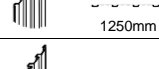
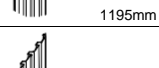
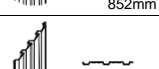
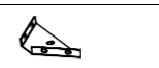

Podstawa może zostać też wykonana z cegieł, klocków lub płyt betonowych.

Cegły i klocki należy cementować do trwałej i równej podstawy, a rama cieplarni powinna zostać przytwierdzona śrubami do podłoża.

UWAGI:

- Weź kogoś do pomocy: wszystkie czynności będą o wiele łatwiejsze. Również podnoszenie elementów w niektórych krokach wymaga dwu osób. Praca nie jest ciężka i może być wykonywana przez każdą zdrową osobę.
- Zapewnić sobie dużo czasu: pośpiech sprzyja błędom i wymaga potem poprawek i przeróbek. Osobom, które wcześniej nie wykonywały takiej pracy, zajmie ona cały dzień.
- Przygotować odpowiednie narzędzia.
- Odzież ochronna jest zalecana w rozdziale "Narzędzia".
- Przed rozpoczęciem budowy sprawdzić kompletność elementów. W miejscach narażonych na zadrapania, układać tkaninę lub płachty plastikowe.
- Uważnie dokręcać wszystkie śruby. Poziomnicą sprawdzić czy rama jest prostokątna i czy jest pionowa.

NU.	CZĘŚĆ	Liczba
1	 752mm	1
1-1	 752mm	1
2	 1394mm	1
3	 1394mm	1
9	 724mm	2
10	 1354mm	1
17	 1460mm	2
15	 852mm	2
4L	 1300mm	1
4R	 1300mm	1
7	 1354mm	1
J2		2
6	 1354mm	1
18	 318mm	4
D1		2

NU.	CZĘŚĆ	Liczba
P1	 1300mm	1
P2	 1300mm	1
P3	 1250mm	1
P4	 1250mm	1
P5	 1195mm	3
P6	 852mm	3
P7	 1300mm	2
J1		4
GC		4
G2		4
GD		4
GB		2
F1		140
F2		30
F3		8
S2		40
S3		120

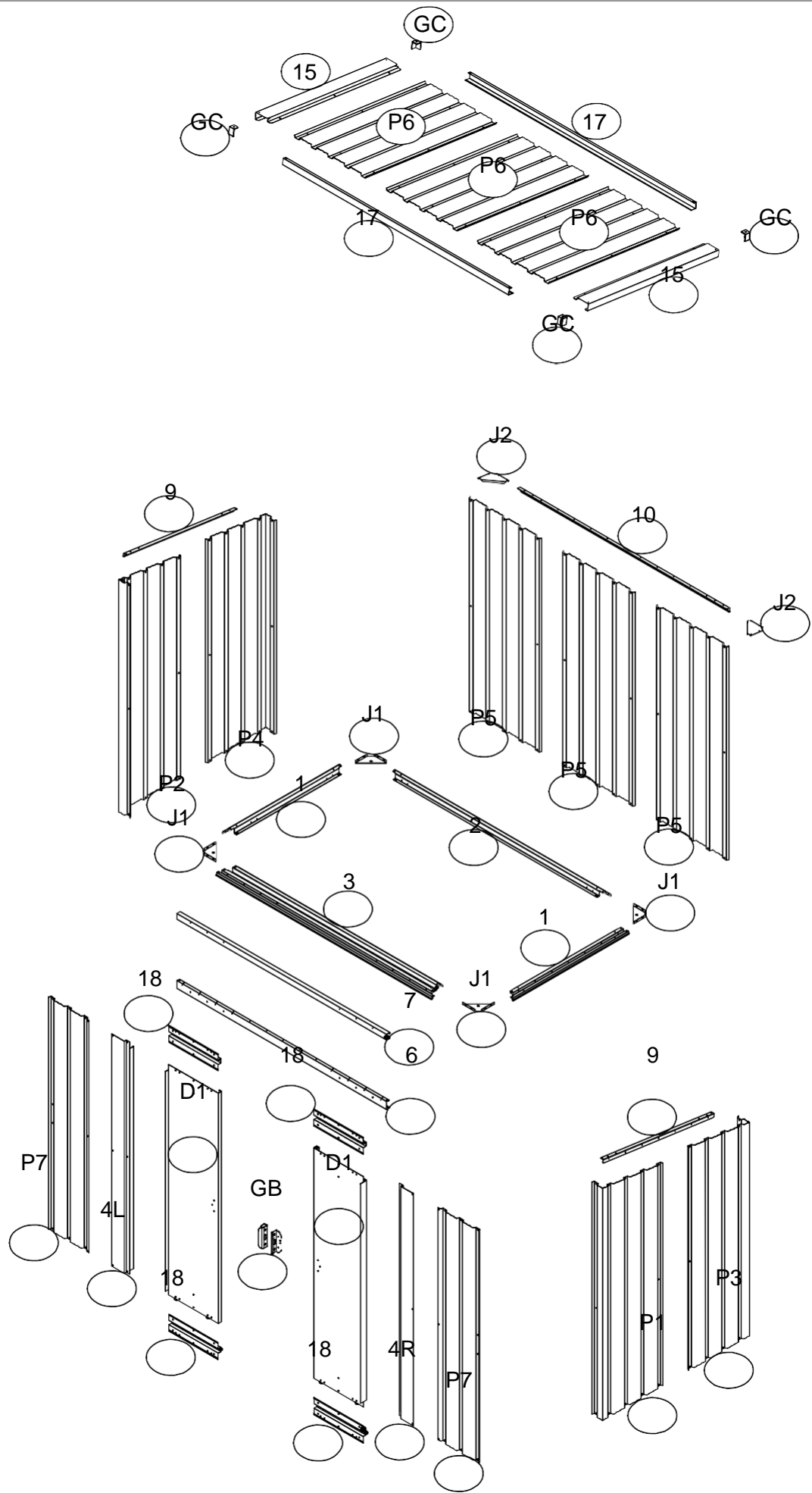



NU.	CZĘŚĆ	Liczba	NU.	CZĘŚĆ	Liczba
1		1	2		1
1-1		1	3		1



NU.	CZĘŚĆ	Liczba
J1		4

1. Gdy przekątne są równe, rama jest kwadratowa.

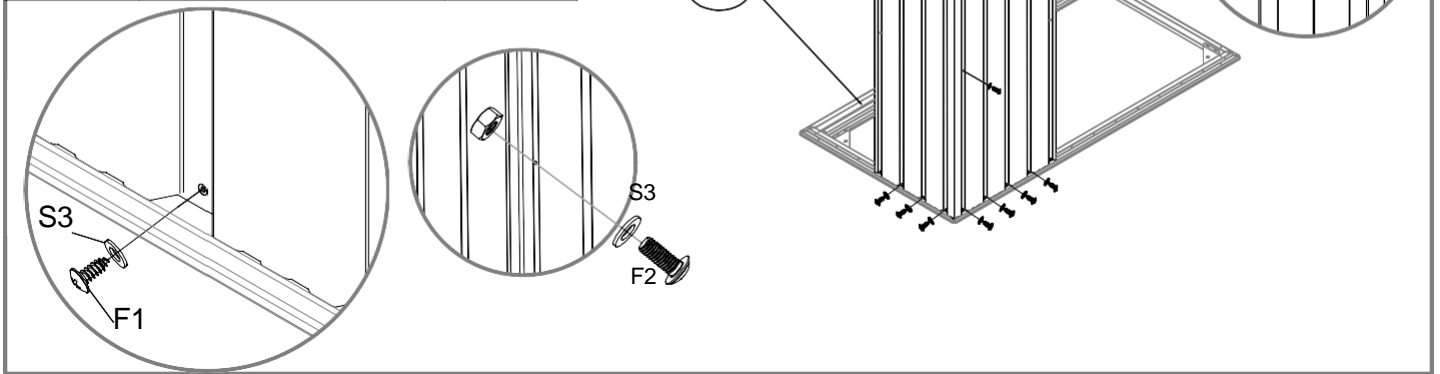

2. Rama podłogowa musi być ZARÓWNO kwadratowa i pozioma. Inaczej otwory nie nałożą się.

NU.	CZĘŚĆ	Liczba
P3		1
P5		1

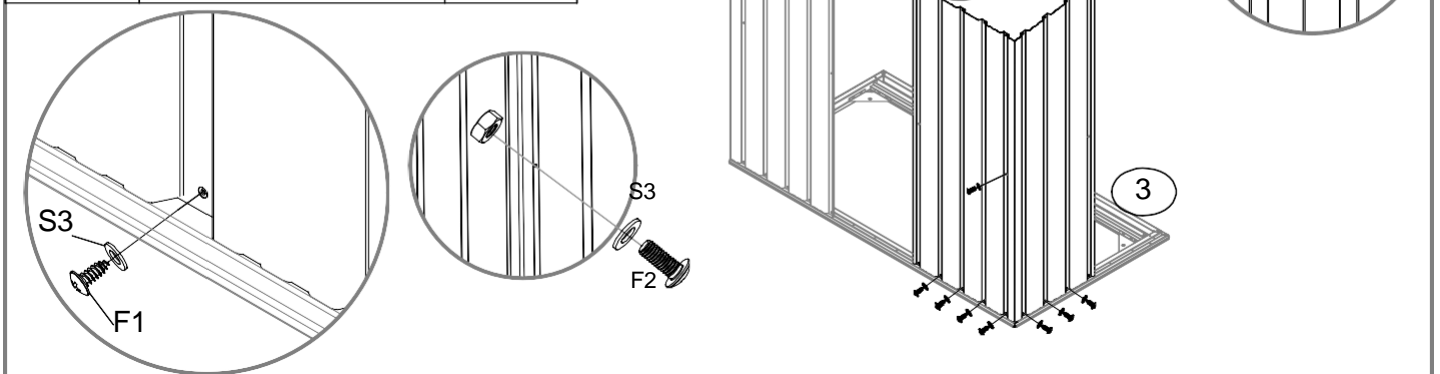

NU.	CZĘŚĆ	Liczba
P4		1
P5		1



NU.	CZĘŚĆ	Liczba
P2		1
P7		1

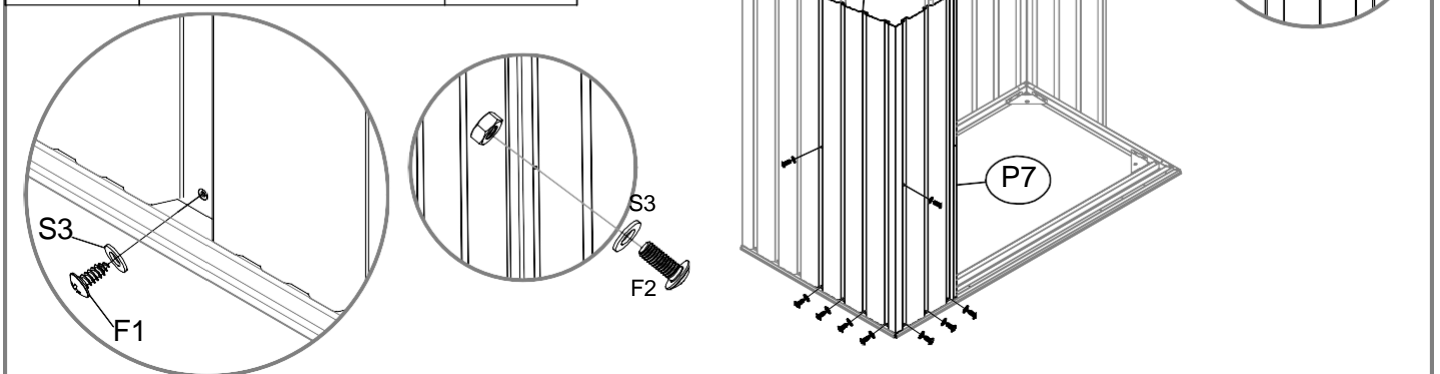

NU.	CZĘŚĆ	Liczba
P1		1
P7		1

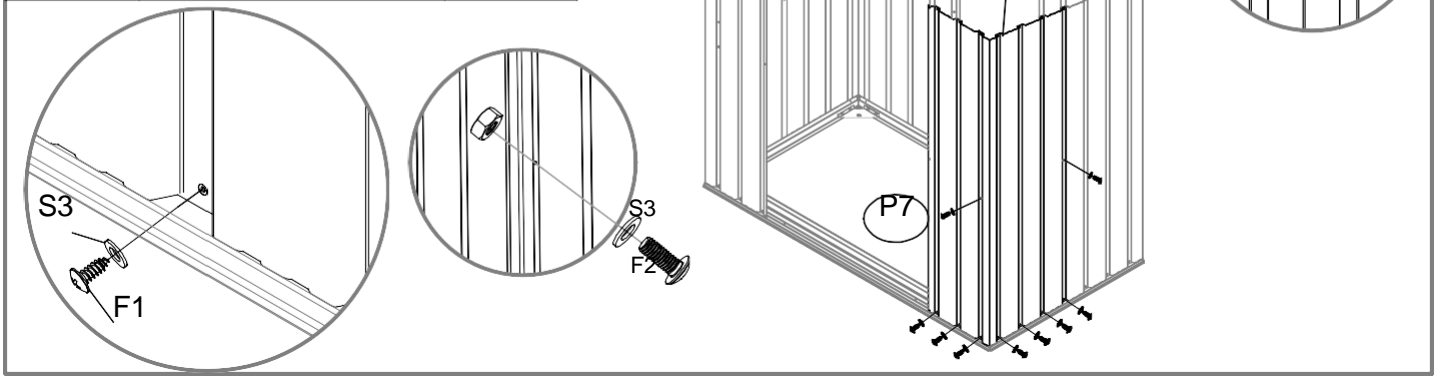

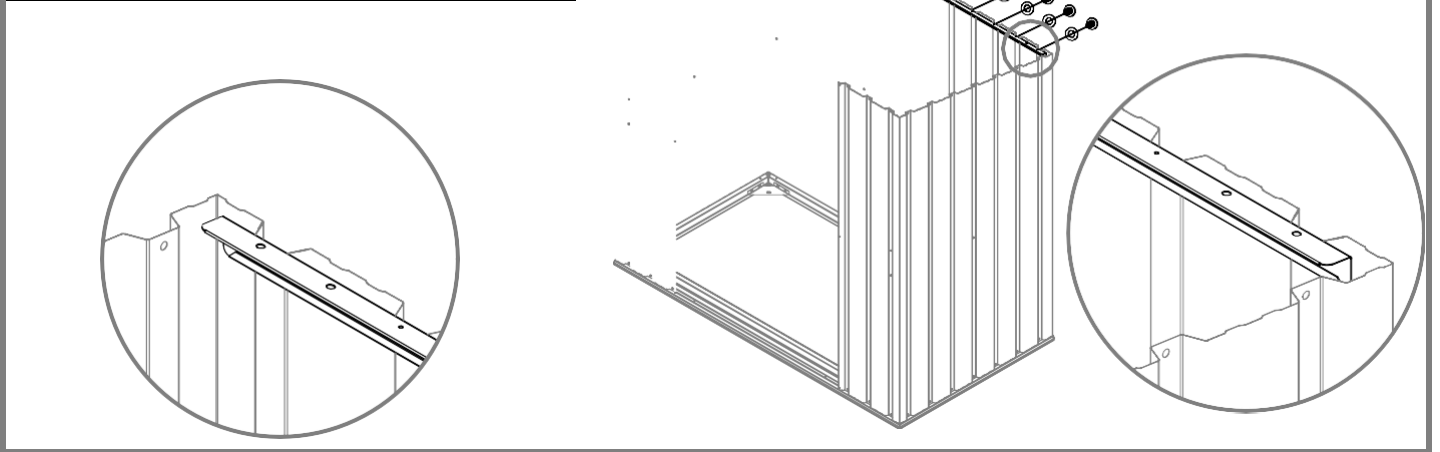

NU.	CZĘŚĆ	Liczba
10		1

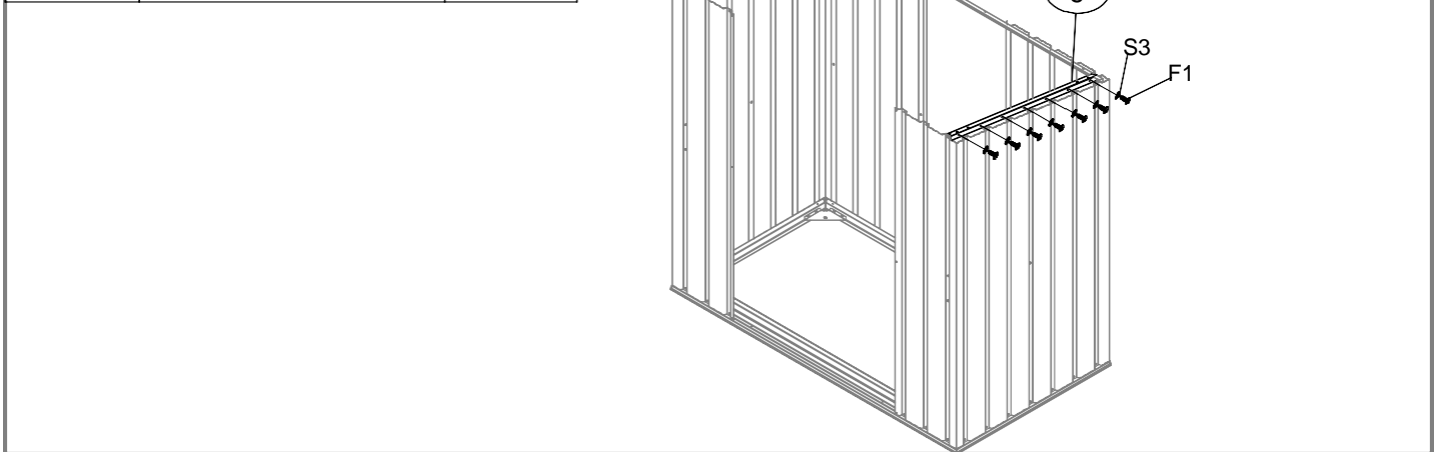

NU.	CZĘŚĆ	Liczba
9		2



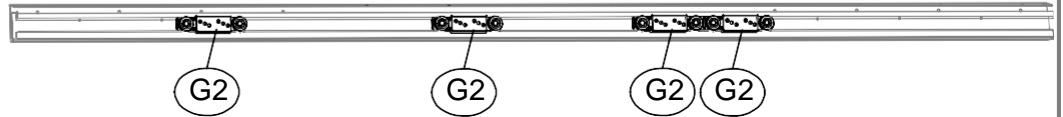
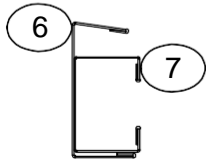
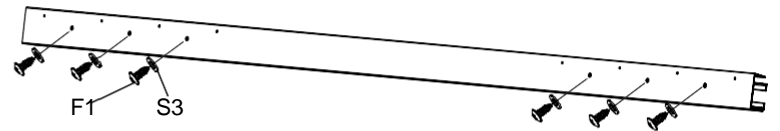

NU.	CZĘŚĆ	Liczba
7		1
G2		4
6		1

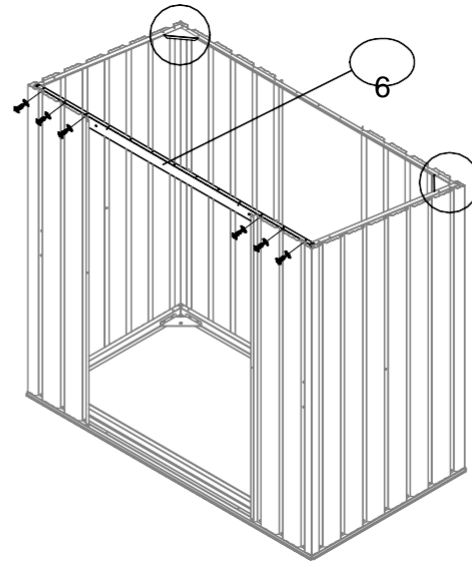
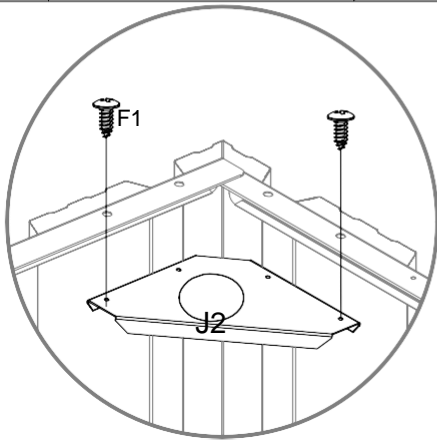

NU.	CZĘŚĆ	Liczba
J2		2



NU.	CZĘŚĆ	Liczba
4L		1
4R		1

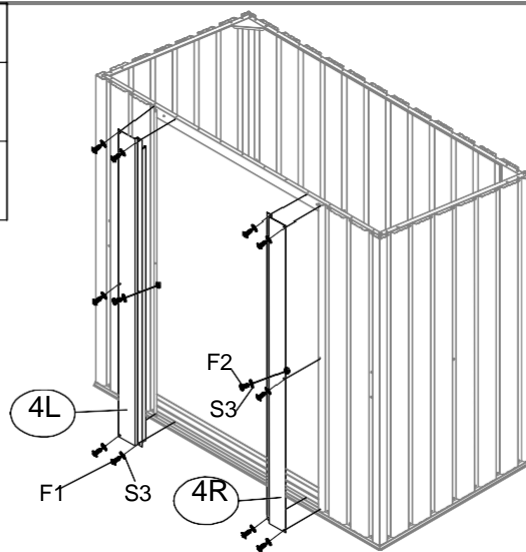

NU.	CZĘŚĆ	Liczba
P5		1

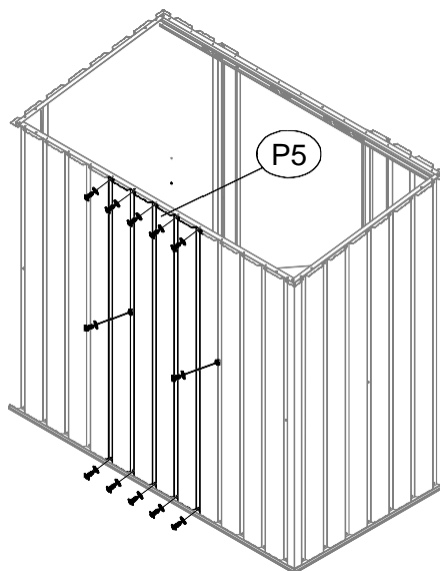
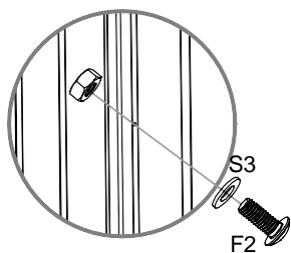
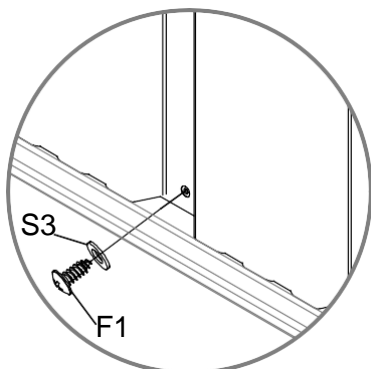

NU.	CZĘŚĆ	Liczba
P6		3

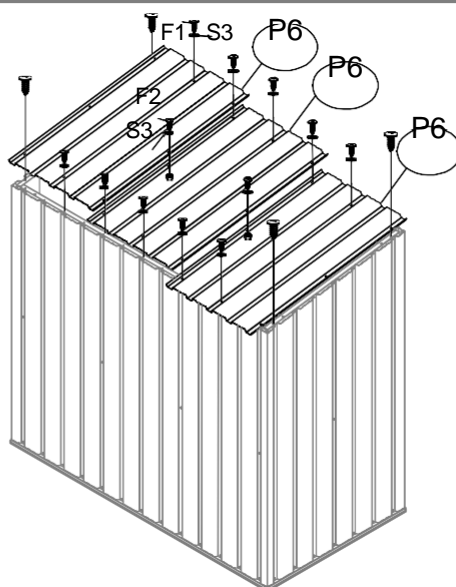

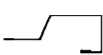
NU.	CZĘŚĆ	Liczba
15		2

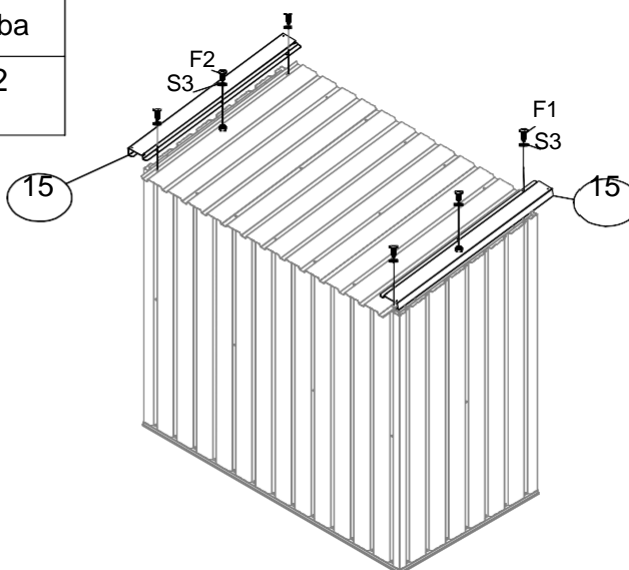

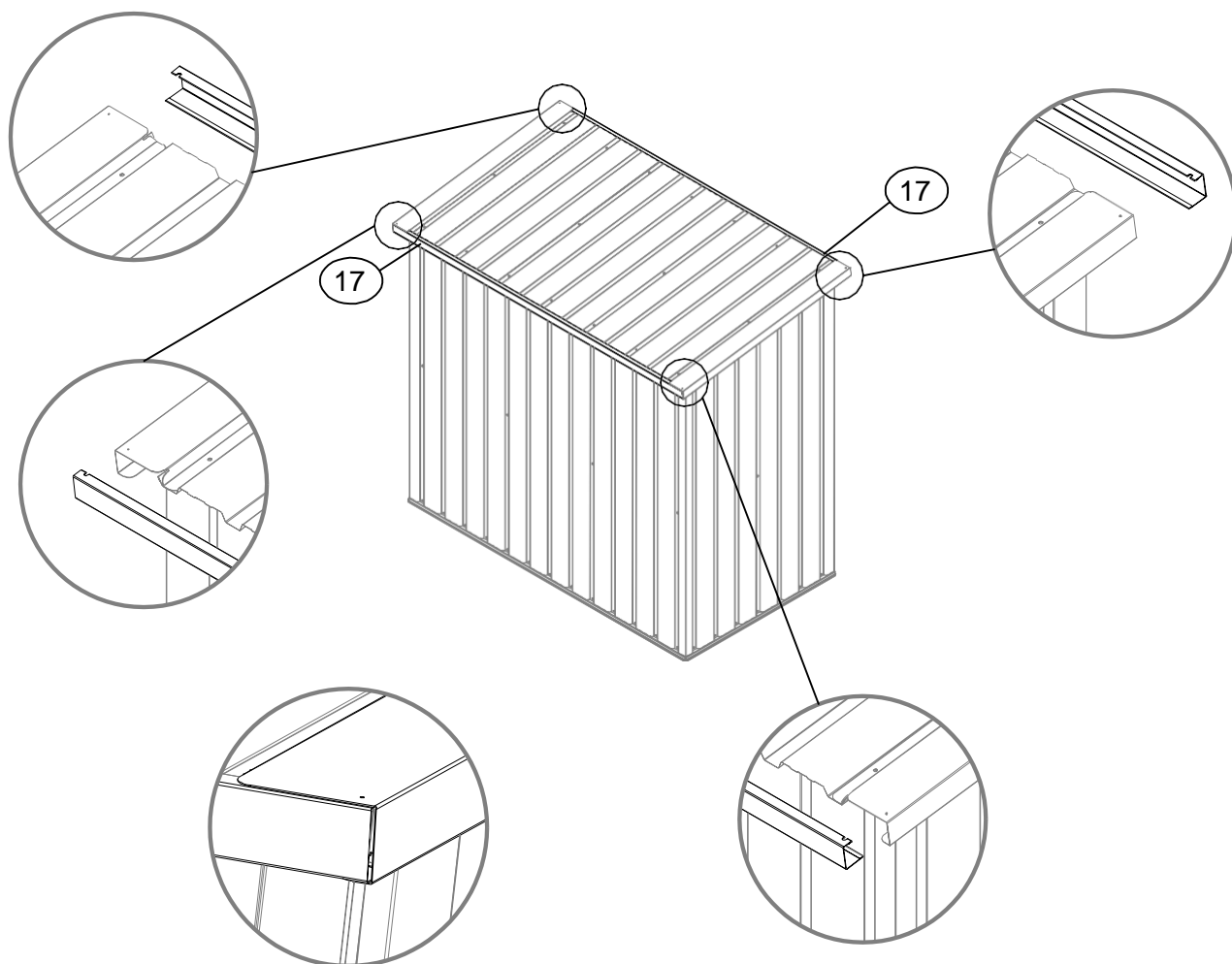

NU.	CZĘŚĆ	Liczba
17		2

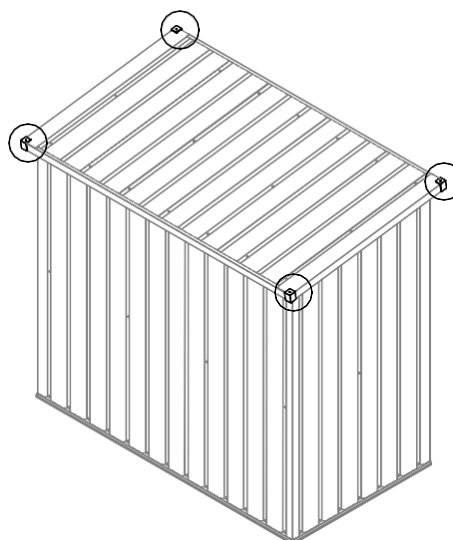
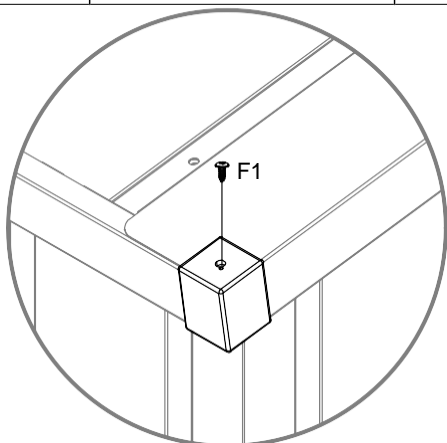

NU.	CZĘŚĆ	Licz
GC		4



NU.	CZĘŚĆ	Licz
D1		1
GB		2

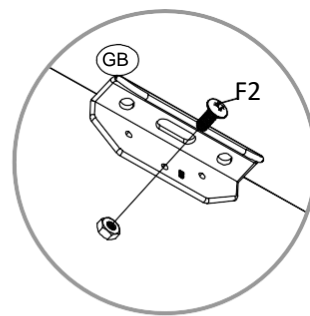
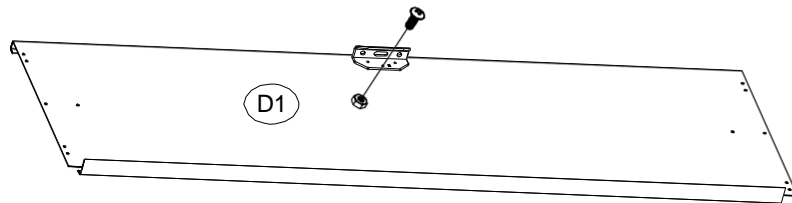

x2

NU.	CZĘŚĆ	Liczba
18		4

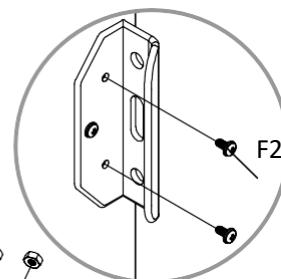
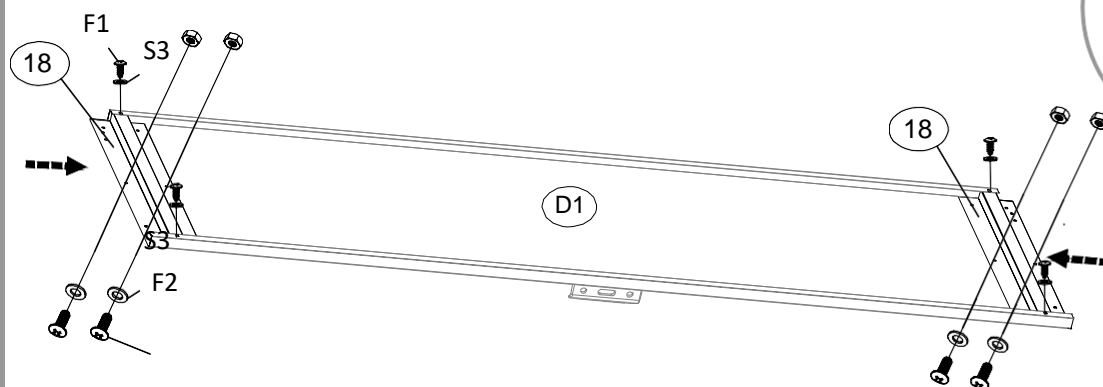

x2

NU.	CZĘŚĆ	Liczba
GD		4

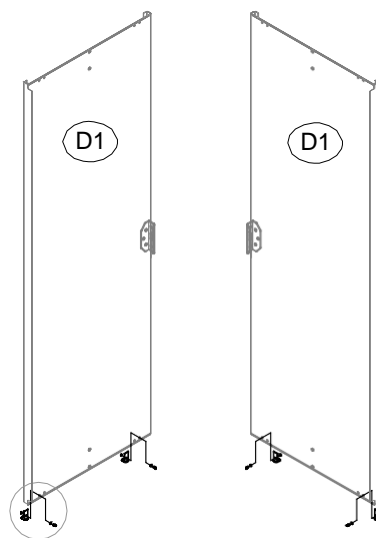
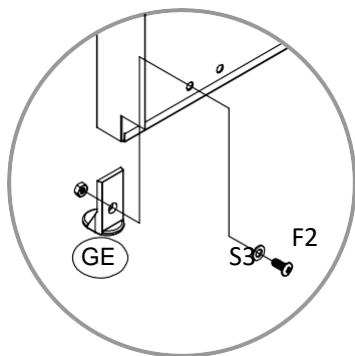

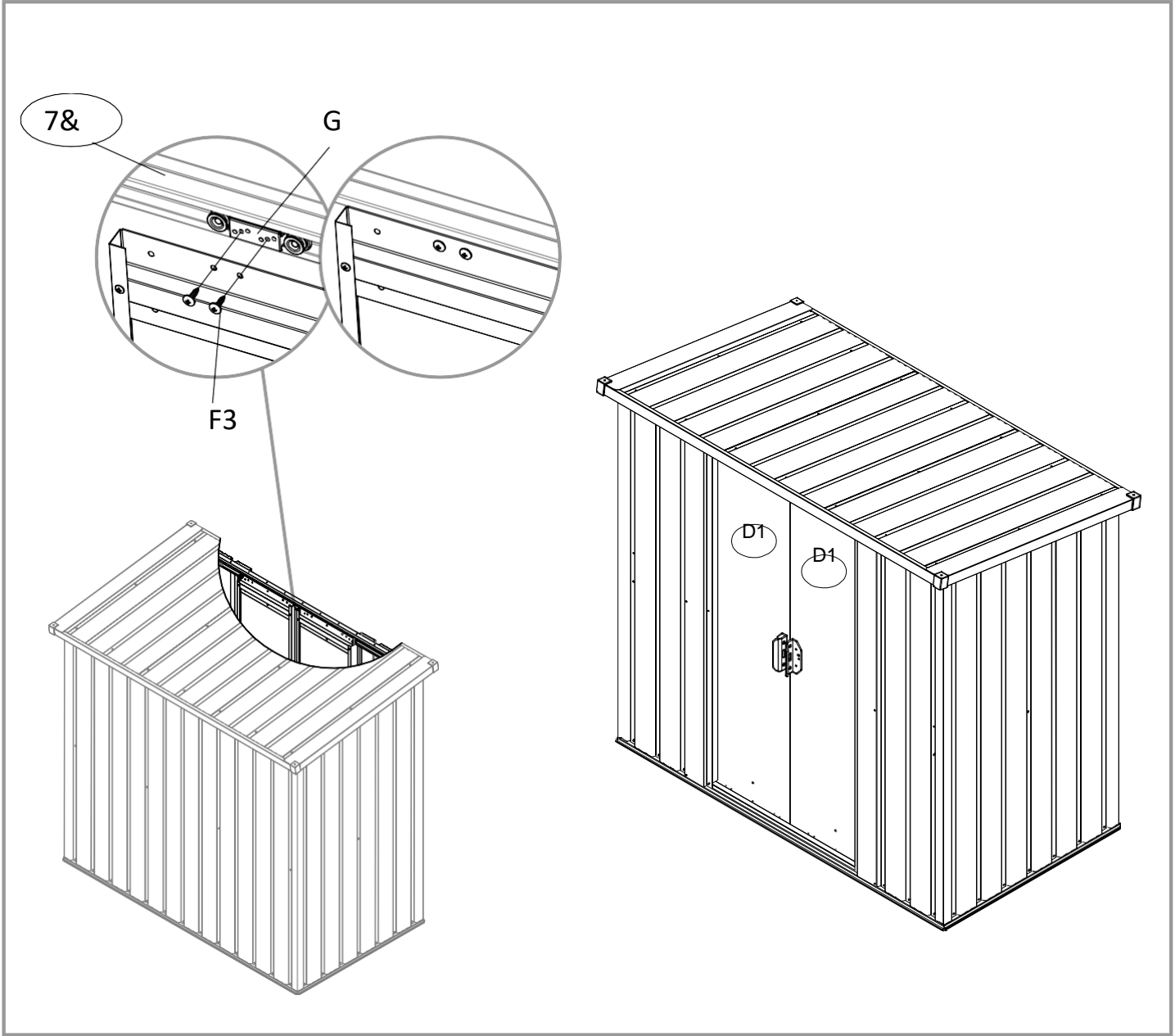



Szopa ogrodowa, metalowa

Zestaw fundamentu

Instrukcja montażu Rozmiar

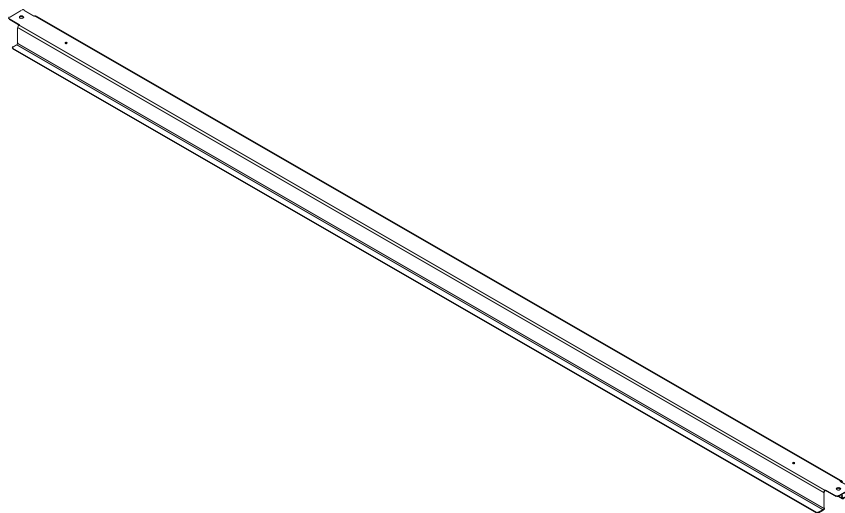
MF-BS-F10



NU.	CZĘŚĆ	Liczba
W3	 1355mm	1
F1		20

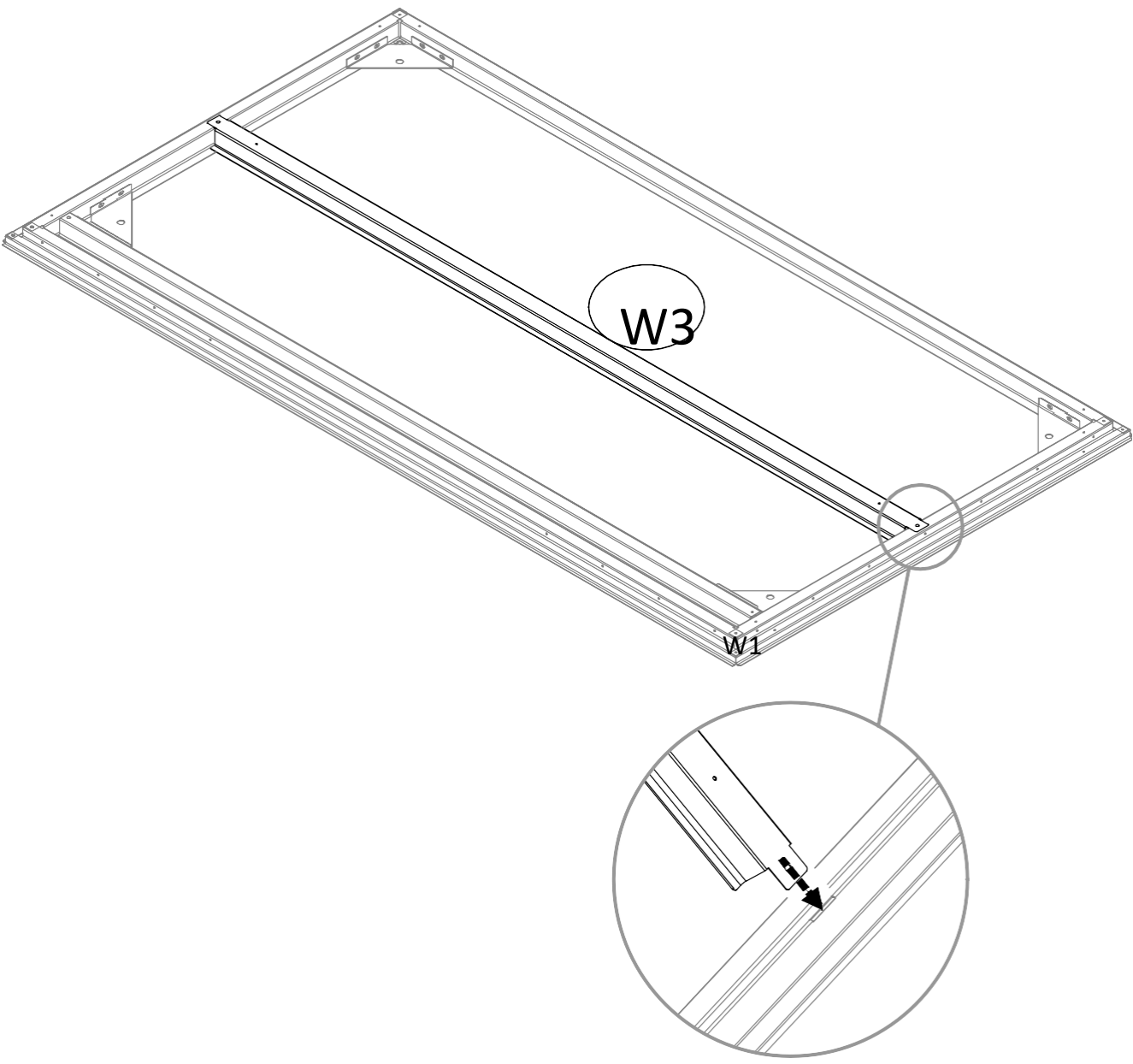



GWARANCJA

Producent udziela gwarancji na produkt w zakresie wad materiałowych i produkcyjnych na okres 2 lat od daty pierwszego zakupu. Gwarancja obowiązuje, jeżeli produkt jest przeznaczony do użytku domowego. Gwarancja nie obejmuje awarii wynikających z normalnego zużycia i uszkodzeń.

Producent wyraża zgodę na wymianę części sklasyfikowanych jako wadliwe przez wyznaczonego dystrybutora. Producent nie ponosi odpowiedzialności za wymianę maszyny, w całości lub w części, i/lub za szkody wynikowe.

Gwarancja nie obejmuje awarii spowodowanych przez:

- niewystarczający zakres konserwacji.
- montaż, regulację lub nietypowe czynności wykonane na produkcie.
- części podlegające normalnemu zużyciu.

Gwarancja nie obowiązuje:

- w zakresie kosztów wysyłki i pakowania.
- w zakresie wykorzystania narzędzia do celów innych niż te, do których zostało zaprojektowane.
- w zakresie użytkowania i konserwacji maszyny w sposób nie opisany w jej podręczniku obsługi.

Ze względu na naszą politykę ciągłego doskonalenia produktów, zastrzegamy sobie prawo do zmiany lub modyfikacji specyfikacji bez powiadomienia. W związku z tym produkt może różnić się od informacji zawartych w niniejszym dokumencie, ale zmiany zostaną wprowadzone bez uprzedzenia, jeśli zostaną uznane za poprawę w stosunku do poprzedniej cechy

PRZED UŻYCIEM MASZINY NALEŻY DOKŁADNIE PRZECZYTAĆ PODRĘCZNIK OBSŁUGI.

Przy zamawianiu części zamiennych należy podać numer lub kod części, który znajduje się na liście części zamiennych w niniejszym podręczniku. Należy zachować dowód zakupu – bez niego gwarancja jest nieważna. Pozostajemy do Państwa dyspozycji w zakresie doradztwa dotyczącego użytkowania produktu. Zapraszamy do kontaktu telefonicznego lub za pośrednictwem naszej strony internetowej:

- **+33 (0)9.70.75.30.30**
- **<https://services.swap-europe.com/contact>**

Należy stworzyć „bilet” za pośrednictwem tej platformy.

- Należy dokonać rejestracji lub utworzyć konto.
- Wskazać odniesienie do narzędzia.
- Wskazać temat zapytania.
- Objąć problem.
- Załączyć następujące pliki: faktura lub paragon sprzedaży, zdjęcie tabliczki znamionowej (numer seryjny), zdjęcie potrzebnej części (np. uszkodzone bolce wtykowe transformatora).



AWARIA PRODUKTU

CO ZROBIĆ, JEŚLI MOJA MASZYNA ULEGNIE AWARII?

Jeżeli produkt został zakupiony w sklepie:

- a) Opróżnić zbiornik paliwa.
- b) Upewnić się, że maszyna jest kompletna (akcesoria w zestawie) i wyczyszczona! W przeciwnym razie, podmiot naprawiający odmówi przyjęcia maszyny.

Należy zgłosić się w sklepie z kompletną maszyną wraz z paragonem lub fakturą.

Jeżeli produkt został zakupiony przez stronę internetową:

- a) Opróżnić zbiornik paliwa
- b) Upewnić się, że maszyna jest kompletna (akcesoria w zestawie) i wyczyszczona! W przeciwnym razie, podmiot naprawiający odmówi przyjęcia maszyny.
- c) Utworzyć folder obsługi posprzedażnej SWAP-Europe (bilet) na stronie internetowej: <https://services.swap-europe.com>. Składając zamówienie na SWAP-Europe, należy dołączyć fakturę oraz zdjęcie tabliczki znamionowej.
- d) Przed demontażem maszyny należy skontaktować się ze stacją naprawczą w celu zapewnienia jej dostępności.

Zgłosić się do stacji naprawczej z zapakowaną kompletną maszyną, wraz z fakturą zakupu i arkuszem odbioru stacji, który można pobrać po złożeniu zapytania o serwis posprzedażny na stronie SWAP-Europe

W przypadku maszyn z awariami silników BRIGGS & STRATTON, HONDA i RATO prosimy o zapoznanie się z instrukcją.

Naprawy będą wykonywane przez zatwierdzonych producentów silników tych producentów, patrz ich strony internetowe:

- <http://www.briggsandstratton.com/eu/fr>
- <http://www.honda-engines-eu.com/fr/service-network-page;jsessionid=5EE8456CF39CD572AA2AEEDFD290CDAE>
- <https://www.rato-europe.com/it/service-network>

Należy zachować oryginalne opakowanie, aby umożliwić zwrot towaru po sprzedaży lub zapakować urządzenie w podobny karton o tych samych wymiarach.

W przypadku jakichkolwiek pytań dotyczących naszego serwisu posprzedażowego, mogą Państwo złożyć zapytanie na naszej stronie internetowej <https://services.swap-europe.com>

Nasza gorąca linia jest do Państwa dyspozycji pod numerem +33 (9) 70 75 30 30.



WYŁĄCZENIA GWARANCJI

GWARANCJA NIE OBEJMUJE:

- Uruchomienia i ustawień produktu.
- Uszkodzeń wynikających z normalnego zużycia produktu.
- Uszkodzeń wynikających z niewłaściwego użytkowania produktu.
- Uszkodzeń powstałych w wyniku montażu lub uruchomienia niezgodnego z treścią podręcznika.
- Awarii związanych z karburacją dłuższą niż 90 dni i zanieczyszczenia gaźnika.
- Czynności związanych z konserwacją okresową i standardową.
- Czynności związanych z modyfikacją i demontażem, które unieważniają gwarancję.
- Produktów, których oryginalne oznaczenie uwierzytelniające (marka, numer seryjny) zostało zniszczone, zmienione lub usunięte.
- Wymiany materiałów eksploatacyjnych.
- Użycia nieoryginalnych części.
- Uszkodzenia części na skutek uderzenia lub rozprysków.
- Awarii akcesoriów.
- Wad i ich skutków związanych z jakąkolwiek przyczyną zewnętrzną.
- Utraty elementów i ubytku spowodowanego niewystarczającym dokręceniem elementów.
- Elementów tnących i wszelkich uszkodzeń powstałych na skutek poluzowania się części.
- Przeciążenia lub przegrzania.
- Słabej jakości zasilania: wadliwe napięcie, błąd napięcia itp.
- Uszkodzeń wynikających z braku możliwości korzystania z produktu w czasie wymaganym do przeprowadzenia naprawy oraz, bardziej ogólnie, kosztów unieruchomienia produktu.
- Kosztów zewnętrznej niezależnej opinii opartej na wycenie stacji naprawczej SWAP-Europe
- Użytkowania produktu z wadą lub pęknięciem, które nie zostało natychmiast zgłoszone i/lub naprawione przez SWAP-Europe.
- Spadku jakości spowodowanego transportem i składowaniem*.
- Uruchamiaczy po ponad 90 dniach.
- Oleju, benzyny, smaru.
- Uszkodzeń wynikających z użycia niewłaściwych paliw lub smarów.

* Zgodnie z przepisami transportowymi, szkody powstałe na skutek transportu należy zgłaszać przewoźnikom najpóźniej w terminie 48 godzin od ich stwierdzenia listem poleconym z potwierdzeniem odbioru.

Ten dokument stanowi dodatek do instrukcji, lista nie jest wyczerpująca.

Uwaga: wszystkie zamówienia należy sprawdzać w obecności doręczyciela. W przypadku jego odmowy należy po prostu nie przyjąć dostawy i powiadomić o tym fakcie.

Przypomnienie: Rezerwacje nie wykluczają powiadomienia listem poleconym z potwierdzeniem odbioru w ciągu 72 godzin.

Informacja:

Urządzenia termiczne należy poddawać konserwacji zimowej każdego sezonu (usługa dostępna na stronie internetowej SWAP-Europe). Akumulatory należy ładować przed rozpoczęciem składowania.